

HITACHI ZAXIS40

potencia de régimen del motor
26.5 kW / 36.0 HP

peso operativo
4 290 kg (cubierta)
4 370 kg (cabina)

capacidad de la cuchara
0.10 - 0.17 m³

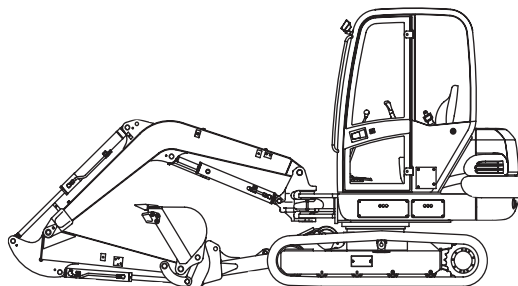

HITACHI

Motor

Modelo	Kubota V2203
Tipo	Motor diesel tipo cámara de turbulencia, de 4 cilindros, 4 ciclos, refrigerado por agua
Potencia de régimen del volante	26.5 kW (36.0 PS)
ISO 3046	a 2 100 min ⁻¹ (rpm)
Potencia de régimen del volante	26.5 kW (35.5 HP)
SAE J1349, neta	a 2 100 min ⁻¹ (rpm)
Par motor máximo	125.5 Nm (12.8 kgf/m) a 1 700 min ⁻¹ (rpm)
Desplazamiento del pistón	2.179 l
Diámetro interior y carrera	87 mm x 92.4 mm
Batería	1 x 12 V, 52 Ah

Sistema hidráulico

El Sistema Hidráulico Óptimo (OHS) utiliza tres bombas para lograr un trabajo eficiente y un funcionamiento combinado muy suave.

Bombas principales	Dos bombas de pistón axial de desplazamiento variable
Máximo flujo de aceite	2 x 42.0 l/min
Tercera bomba	Bomba de un solo engranaje
Máximo flujo de aceite	1 x 33.6 l/min
Bomba auxiliar	Bomba de un solo engranaje
Máximo flujo de aceite	1 x 9.5 l/min

TARADO DE LA VÁLVULA DE SEGURIDAD

Circuito de implemento	24.5 MPa (250 kgf/cm ²)
Circuito oscilante	17.6 MPa (180 kgf/cm ²)
Circuito de desplazamiento	24.5 MPa (250 kgf/cm ²)
Circuito auxiliar	3.9 MPa (40 kgf/cm ²)

CILINDROS HIDRÁULICOS

Vástagos de pistón y tubos de gran resistencia. Circuitos de elevación, avance y vuelco de la pluma, provistos de mecanismos amortiguadores del cilindro para amortiguar los golpes de fin de carrera.

DIMENSIONES

	Cantidad	Diámetro interior	Diámetro vástago	Carrera
Pluma	1	90 mm	55 mm	698 mm
Brazo	1	80 mm	50 mm	702 mm
Cuchara	1	70 mm	40 mm	551 mm
Oscilación de la pluma	1	95 mm	50 mm	620 mm
Hoja	1	100 mm	55 mm	150 mm

Controles

Palancas hidráulicas de control auxiliares para todas las operaciones.

Mecanismo oscilante

Motor de pistón axial de gran par de arranque con engranaje de reducción planetario. El círculo oscilante es un cojinete de bolas de una sola hilera de tipo cizalla con engranaje interior templado por corrientes de inducción. El engranaje interior y el piñón están sumergidos en lubricante. El freno de parada de la oscilación es del tipo de disco trabado/liberado hidráulicamente. La válvula a prueba de golpes incorporada en el motor de oscilación absorbe los golpes cuando se detiene la oscilación, garantizando una parada suave. Velocidad de oscilación 9.3 min⁻¹ (rpm)

Chasis inferior

ORUGAS

Chasis inferior de tipo tractor. Batiente de la oruga soldado con materiales cuidadosamente seleccionados. Batiente lateral soldado al batiente de la oruga.

NÚMERO DE RODILLOS A CADA LADO

Rodillo superior	1
Rodillos inferiores	4

DISPOSITIVO DE TRACCIÓN

Cada oruga está accionada por un motor de pistón axial de 2 velocidades y gran par de arranque mediante un engranaje de reducción planetario que permite la contrarrotación de las orugas.

Velocidades de desplazamiento (zapatas de caucho)	Alta: 0 - 4.4 km/h Baja: 0 - 2.5 km/h
Velocidades de desplazamiento (zapatas de chapa)	Alta: 0 - 4.1 km/h Baja: 0 - 2.3 km/h
Graduabilidad	30 grados (58%) continua

Pesos y presión generada en tierra

Equipado con un brazo de 1.46 m y una cuchara de 0.14 m³ (ISO 7451).

	Peso operativo	Presión generada en tierra
Versión de cubierta de 4 columnas		
Zapatas de caucho de 400 mm	4 290 kg	25 kPa (0.26 kgf/cm ²)
Zapatas de chapa de 400 mm	4 440 kg	26 kPa (0.27 kgf/cm ²)
Versión de cabina		
Zapatas de caucho de 400 mm	4 370 kg	25 kPa (0.26 kgf/cm ²)
Zapatas de chapa de 400 mm	4 520 kg	26 kPa (0.27 kgf/cm ²)

Accesorios del extremo delantero

CUCHARAS RETROEXCAVADORAS

Capacidad ISO 7451	Anchura		Nº de dientes	Peso	Uso	
	Sin cuchillas laterales	Con cuchillas laterales			Brazo corto de 1.46 m	Brazo largo de 1.81 m
0.10 m ³	405 mm	450 mm	3	90 kg	A	A
0.11 m ³	455 mm	500 mm	3	94 kg	A	A
0.13 m ³	505 mm	550 mm	4	103 kg	A	A
0.14 m ³	555 mm	600 mm	4	108 kg	A	B
0.16 m ³	605 mm	650 mm	4	114 kg	B	C
0.17 m ³	655 mm	700 mm	4	117 kg	C	C
Fuerza de avance del brazo					22.5 kN (2 300 kgf)	20.3 kN (2 070 kgf)
Fuerza de excavación de la cuchara					32.3 kN (3 300 kgf)	

A: Excavación general B: Excavación de poca potencia C: Carga

Ángulo de oscilación de la pluma. Izquierda 80°, Derecha 50°

Dimensiones

La cubierta de 4 columnas o la cabina pueden montarse sobre la superestructura dependiendo de las necesidades de trabajo y de las

normas aplicables. Éstas cumplen los requerimientos de TOPS (ISO 12117) y FOPS (ISO 10262, Nivel 1).

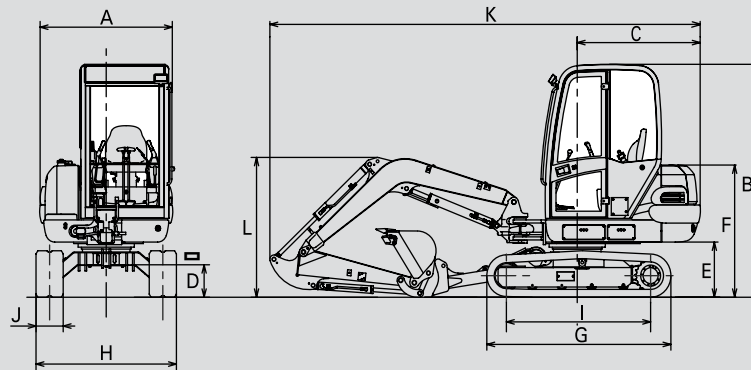

Observaciones:

1. La ilustración muestra la versión de cabina equipada con zapatas de caucho de 400 mm.
2. Los valores son idénticos en las versiones de cabina y cubierta.

Unidad: mm

	ZAXIS40
A Anchura total	1 690
B Altura de la cubierta / cabina	2 590
C Radio de oscilación del extremo posterior	1 450
D Altura mínima desde el suelo	335
E Huelgo del contrapeso	640
F Altura de la cubierta del motor	1 540
G Longitud del chasis inferior	2 450
H Anchura del chasis inferior	1 850
I Centro de la cremallera al centro del piñón deslizante	1 960
J Anchura de la zapata de la oruga	400
K Longitud máxima de desplazamiento	5 450
L Altura total de la pluma	1 810

Regímenes de trabajo

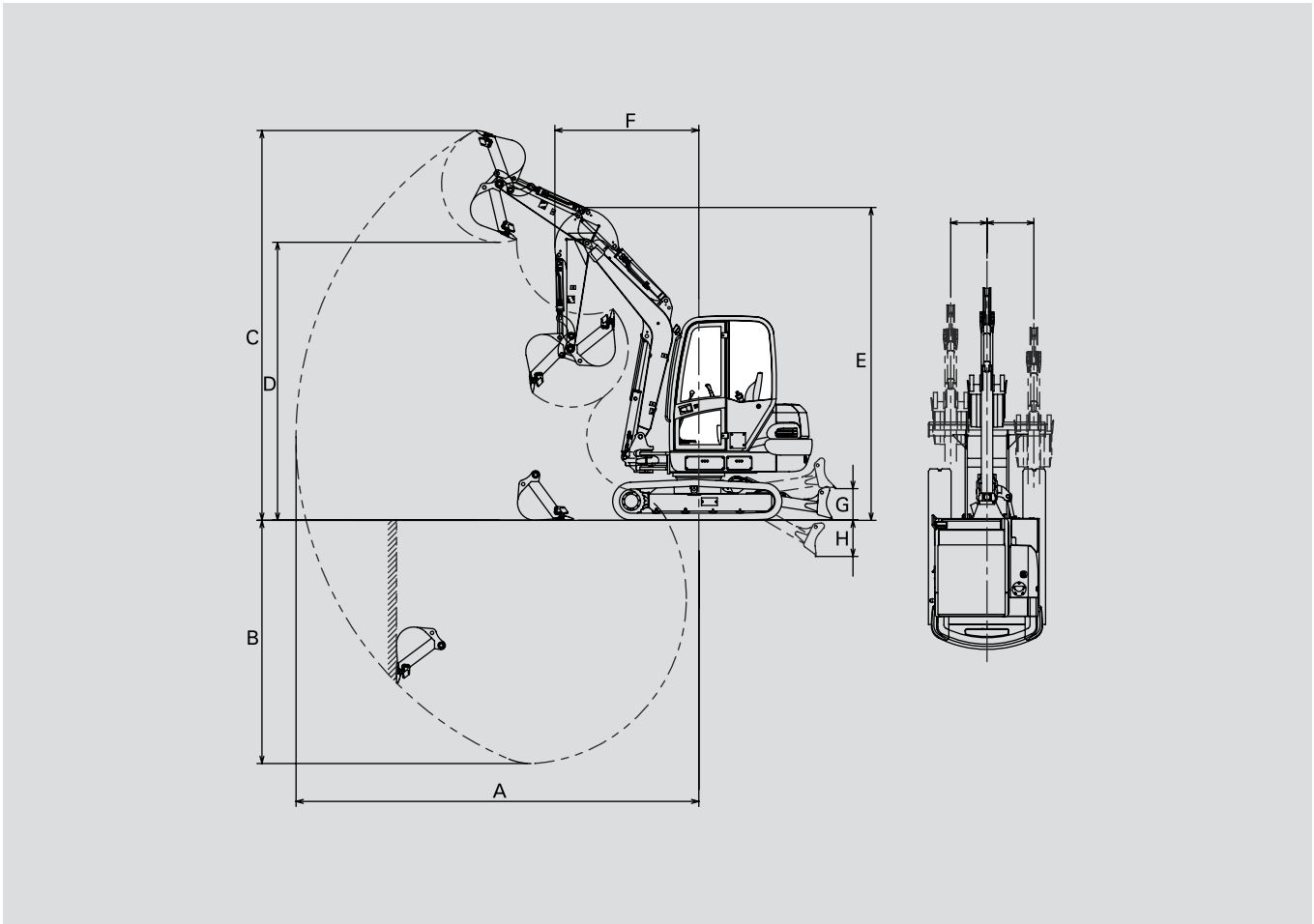

Observaciones:

1. La ilustración muestra la versión de cabina equipada con una cuchara de 0.14 m³, un brazo de 1.46 m y zapatas de caucho de 400 mm.
2. Los valores son idénticos en las versiones de cabina y cubierta.

Unidad: mm

	ZAXIS40	
	Cubierta y Cabina	
	Brazo de 1.46 m	Brazo de 1.81 m
A Alcance máximo de excavación	5 730	6 060
B Profundidad máxima de excavación	3 360	3 710
C Altura máxima de corte	5 730	5 980
D Altura máxima de descarga	4 050	4 300
E Altura de desplazamiento	4 310	4 310
F Radio mínimo de oscilación	2 040	2 310
G Posición más alta de la parte inferior de la hoja (sobre el nivel del suelo)	430	430
H Posición más baja de la parte inferior de la hoja (por debajo del nivel del suelo)	460	460
Ángulo máximo de oscilación de la pluma	L80° / R50°	L80° / R50°
Distancia descentrada		

CAPACIDADES ELEVADORAS

Medición métrica

(Equipado con cabina)

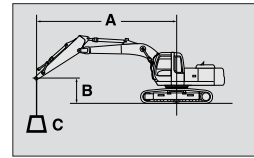

A: Radio de carga
B: Altura del punto de carga
C: Capacidad elevadora

ZAXIS40 BRAZO CORTO, HOJA EMPUJADORA SOBRE EL NIVEL DEL SUELO



Capacidad de costado excedida o 360 grados



Capacidad delantera excedida

Unidad: kN

Condiciones	Altura del punto de carga	Radio de carga										Al máximo alcance			
		1 m		2 m		3 m		4 m		5 m		metro			
Brazo	1.46 m	3 m					*10.60	10.40	8.12	6.34			6.67	5.18	4.45
Cuchara	0.14 m³	2 m					12.90	9.83	7.91	6.13			5.73	4.42	4.80
Zapatras de goma de	400 mm	1 m					12.10	9.13	7.61	5.86			5.47	4.20	4.90
		0 m			*13.60	*13.60	11.70	8.79	7.41	5.66			5.73	4.39	4.71
		-1 m	*20.70	*20.70	24.80	17.30	11.70	8.77	7.39	5.64			6.76	5.18	4.25
		-2 m			*19.30	17.70	12.00	9.03					9.77	7.69	3.34

ZAXIS40 BRAZO CORTO, HOJA EMPUJADORA A NIVEL DEL SUELO

Unidad: kN

Condiciones	Altura del punto de carga	Radio de carga										Al máximo alcance			
		1 m		2 m		3 m		4 m		5 m		metro			
Brazo	1.46 m	3 m					*10.60	10.40	*9.83	6.34			*9.06	5.18	4.45
Cuchara	0.14 m³	2 m					*14.60	9.82	*11.10	6.13			*9.22	4.42	4.80
Zapatras de goma de	400 mm	1 m					*18.90	9.13	*12.70	5.86			*10.10	4.20	4.90
		0 m			*13.60	*13.60	*20.20	8.79	*13.30	5.66			*10.30	4.39	4.71
		-1 m	*20.70	*20.70	*28.90	17.30	*18.30	8.77	*11.90	5.64			*10.50	5.18	4.25
		-2 m			*19.30	17.70	*12.20	9.03					*9.77	7.68	3.34

ZAXIS40 BRAZO LARGO, HOJA EMPUJADORA SOBRE EL NIVEL DEL SUELO

Unidad: kN

Condiciones	Altura del punto de carga	Radio de carga										Al máximo alcance			
		1 m		2 m		3 m		4 m		5 m		metro			
Brazo	1.81 m	4 m						8.19	6.38				7.54	5.87	4.17
Cuchara	0.14 m³	3 m					*8.52	*8.52	8.19	6.38			5.78	4.45	4.81
Zapatras de goma de	400 mm	2 m					*12.49	9.96	7.92	6.13	5.31	4.06	5.04	3.85	5.13
		1 m					12.12	9.14	7.55	5.79	5.17	3.94	4.82	3.66	5.21
		0 m			*13.69	*13.69	11.56	8.63	7.28	5.53	5.07	3.84	5.00	3.79	5.05
		-1 m	*16.50	*16.50	24.23	16.76	11.42	8.51	7.18	5.43			5.74	4.35	4.63
		-2 m	*27.50	*27.50	*24.50	17.10	11.60	8.67					7.84	5.96	3.84

ZAXIS40 BRAZO LARGO, HOJA EMPUJADORA A NIVEL DEL SUELO

Unidad: kN

Condiciones	Altura del punto de carga	Radio de carga										Al máximo alcance			
		1 m		2 m		3 m		4 m		5 m		metro			
Brazo	1.81 m	4 m						*8.49	6.38				*8.55		4.17
Cuchara	0.14 m³	3 m					*8.52	*8.52	*8.53	6.38			*7.96	4.45	4.81
Zapatras de goma de	400 mm	2 m					*12.49	9.96	*10.00	6.13	*8.85	4.06	*8.07	3.85	5.13
		1 m					*17.39	9.14	*11.86	5.79	*9.39	3.94	*8.75	3.66	5.21
		0 m			*13.69	*13.69	*19.83	8.63	*13.01	5.53	*9.46	3.84	*9.31	3.79	5.05
		-1 m	*16.50	*16.50	*24.60	16.76	*19.05	8.51	*12.53	5.43			*9.56	4.35	4.63
		-2 m	*27.50	*27.50	*24.50	17.10	*14.80	8.67					*9.47	5.96	3.94

Observaciones: 1. Los valores nominales se basan en ISO 10567.

2. La capacidad elevadora no excede del 75% de la carga de vuelco con la máquina sobre terreno firme, nivelado o del 87% de la capacidad hidráulica total.

3. El punto de carga es un gancho (que no forma parte del equipo estándar) ubicado en la parte posterior de la cuchara.

4. Un asterisco (*) indica la carga limitada por la capacidad hidráulica.

5. 0 m = Suelo.

Equipo estándar

El equipo estándar puede variar de un país a otro por lo que deberá consultar a su distribuidor Hitachi para obtener más detalles.

MOTOR

- Separador de agua para el sistema de combustible del motor

SISTEMA HIDRÁULICO

- Palancas de control auxiliares de tipo hidráulico
- Palancas de control auxiliares de cierre
- Válvula antiderivación para accesorios delanteros
- Sistema de desplazamiento de dos velocidades
- Freno de parada de la oscilación
- Tubería hidráulica para el ruptor

CUBIERTA (CABINA)

- Una lámpara de trabajo
- Calentador
- Limpiaparabrisas*
- Líquido limpiaparabrisas*
- Descongelador de parabrisas*
- Martillo para evacuación
- Cinturón de seguridad
- Apoyamuñecas
- Salida 12 V

Nota: * Para versión de cabina

CHASIS INFERIOR

- Zapatas de caucho de 400 mm
- Cuchilla de anclaje semilarga

ACCESORIOS DELANTEROS

- Pluma de 2.73 m
- Brazo de 1.46 m
- Cuchara excavadora de 0.14 m³
- Obturadores de pasador de tipo de junta tórica para cuchara excavadora
- Casquillo HN

Equipo opcional

El equipo opcional puede variar de un país a otro por lo que deberá consultar a su distribuidor Hitachi para obtener más detalles.

CUBIERTA (CABINA)

- Una lámpara de trabajo

CHASIS INFERIOR

- Zapatas de chapa de 400 mm
- Zapatas de chapa de 550 mm

ACCESORIOS DELANTEROS

- Brazo de 1.81 m
- Cucharas retroexcavadoras

Hitachi Construction Machinery (Europe) NV

Souvereinstraat 16, 4903 RH Oosterhout, P.O. Box 404, 4900 AK Oosterhout, The Netherlands
T +31-(0)162 48 44 00, F +31-(0)162 45 74 53, www.hcme.com

Siciliëweg 5, Haven 5112, 1045 AT Amsterdam, P.O. Box 59239, 1040 KE Amsterdam, The Netherlands
T +31-(0)20 44 76 700, F +31-(0)20 33 44 045, www.hcme.com



**Breaking
new
ground**

HITACHI