

ZAXIS600 SERIES

HITACHI

ZAXIS 600/650H

■ **Potencia estimada del motor:** 295 kW (400 PS)

■ **Peso operativo:**

ZAXIS600/ZAXIS600LC: 56.000 - 58.600 kg

ZAXIS650H/ZAXIS650LCH: 57.600 - 58.400 kg

■ **Cuchara retroexcavadora:**

SAE, PCSA amontonada: 1,5 - 3,5 m³

CECE amontonada: 1,3 - 3,1 m³



ZAXIS

Rendimiento Futurista





Alta productividad

Una máquina de alto rendimiento

- ZAXIS600: Aumento en la producción del 12% en modo P (comparado con EX550-5).
- Potente motor de 295 kW (400 PS).
- Modo H/P incluido recientemente en este modelo.
- Cuchara de gran capacidad de 2,8 m³ [versión de alta resistencia] / 2,7 m³ [versión estándar].
- ZAXIS650H: Aumento del 6% [cuchara] / 15% [brazo] de la fuerza de excavación (comparado con EX600H-5).
- Menor consumo de combustible durante la operación de carga ligera gracias al sistema de aceleración automática.

Menor coste de funcionamiento

Diseño de componentes estructurales más resistente

- Junta de cuchara duradera.
- Peldaños laterales reforzados.

Menor coste de mantenimiento

Gastos y tiempo de mantenimiento reducidos

- Puertas de mantenimiento en la cubierta del motor que resultan muy útiles para realizar inspecciones rápidas y sencillas.
- Lubricador automático y pistola de engrase eléctrica (opcional).

Cabina CRES (Center Pillar Reinforced Structure, Estructura reforzada de pilar central): serie ZAXIS600 Cabina con sobrepresión interna reforzada y protección superior: serie ZAXIS650H

- Menor ruido y vibración en cabina.
- El selector de modo de pluma ayuda a controlar los impactos y las vibraciones.
- Aire acondicionado con control automático.

Notas:

1. No deje nunca el accesorio delantero en una posición elevada. Asegúrese de que el accesorio delantero se ha bajado al suelo antes de dejar el equipo desatendido. (Algunas de las imágenes de este catálogo muestran una máquina sin operador y con los accesorios en una posición de funcionamiento. Éstas se tomaron únicamente con fines demostrativos y las acciones que se muestran no son recomendables en condiciones de funcionamiento normales.)
2. Las placas de aviso de la máquina variarán de un país a otro.
3. Las fotos incluyen equipamiento opcional.

Productividad mejorada

Realización más rápida del trabajo

ZAXIS utiliza tecnología avanzada que permite reducir los costes y, al mismo tiempo, trabajar de forma más rápida.

Aumento del **12 %** en la producción
(en modo P) (comparado con EX550-5)

El motor de grandes desplazamientos genera potencia suficiente para obtener una alta productividad

Potencia estimada del motor:

272 kW (370 PS)
EX550-5

295 kW (400 PS)

Desplazamiento del motor:

12,88 l
EX550-5

15,68 l

Potencia de excavación para sitios de trabajo difíciles

La combinación de un motor potente y un sistema hidráulico eficaz permite obtener la máxima potencia de excavación. Dispone de potencia suficiente para trabajar en un sitio difícil.

•Cuchara:

282 kN (28.700 kgf)
EX550-5

290 kN (29.600 kgf)

ZAXIS600

•Brazo:

216 kN (22.000 kgf)
EX550-5

222 kN (22.700 kgf)

ZAXIS600

288 kN (29.400 kgf)
EX600H-5

306 kN (31.200 kgf)

ZAXIS650H

218 kN (22.200 kgf)
EX600H-5

250 kN (25.500 kgf)

ZAXIS650H

Potencia de giro con la que cuenta:

- Aumento del 11% en la potencia de giro:

151 kN (15.400 kgf)
EX550-5

▶ **167 kN (17.000 kgf)**

Modos de trabajo para mejorar el rendimiento

Los cuatro modos de trabajo se han mejorado respecto a los modelos anteriores.

1. Modo de finalidad general
2. Modo de excavación de zanjas
3. Modo de accesorio
4. Modo de precisión



La gran capacidad de la cuchara aumenta la productividad

El ZAXIS600 tiene una capacidad de cuchara que mejora su productividad. Esta ha sido diseñada para resistir el desgaste. La cuchara para rocas dispone de placas de desgaste lateral muy fáciles de sustituir.

- Cuchara retroexcavadora:

2,5 m³
EX550-5

▶ **2,7 m³**

- Cuchara para rocas:

2,5 m³
EX600H-5

▶ **2,8 m³**

Velocidad y potencia de desplazamiento con las que cuenta

- Aumento del 5% en la potencia de desplazamiento:

297 kN (40.500 kgf)
EX550-5

▶ **417 kN (42.530 kgf)**

- Aumento del 6% en la velocidad de desplazamiento:

4,7 km/h
EX550-5

▶ **5,0 km/h**

Mínimo esfuerzo. Máxima eficacia.

El compartimento del operador está diseñado para ofrecer a la vez comodidad y eficacia de utilización.

Cabina CRES

Aumento de la comodidad para reducir el cansancio del operador

El nuevo diseño de la cabina con vigas en X, la estructura de tipo D y el soporte rígido, además de los asientos de goma rellenos de silicona, permiten amortiguar los ruidos y las vibraciones.

El control de ruidos y vibraciones contribuye a reducir el cansancio del operador.

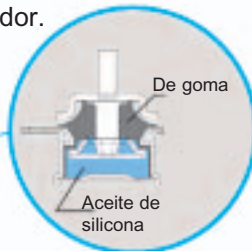
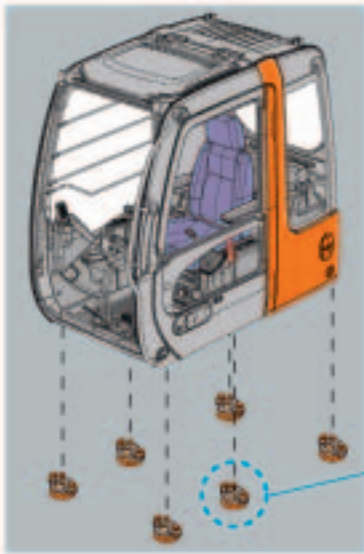

Aire acondicionado con control automático

Ajuste la temperatura y olvídese del resto.

Los conductos están colocados para facilitar el flujo de aire por toda la cabina.

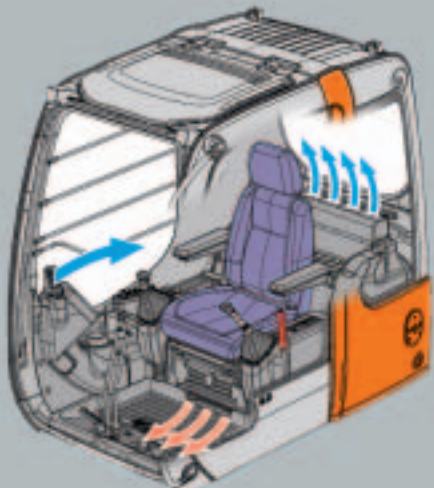

* La ilustración muestra un ejemplo de flujo de aire durante el control de dos niveles.



Panel de control de fácil interpretación



Interruptores y palancas en la posición correcta



Seguridad

Cabina CRES* (Center Pillar Reinforced Structure, Estructura reforzada de pilar central)

* La cabina CRES cumple el nivel 1 de protección superior OPG (ISO).

La cabina está diseñada con protección "ante una posible incidencia" y teniendo en cuenta la seguridad del operador. El diseño rígido de la cabina reduce las posibilidades de que el operador resulte herido en caso de accidente.

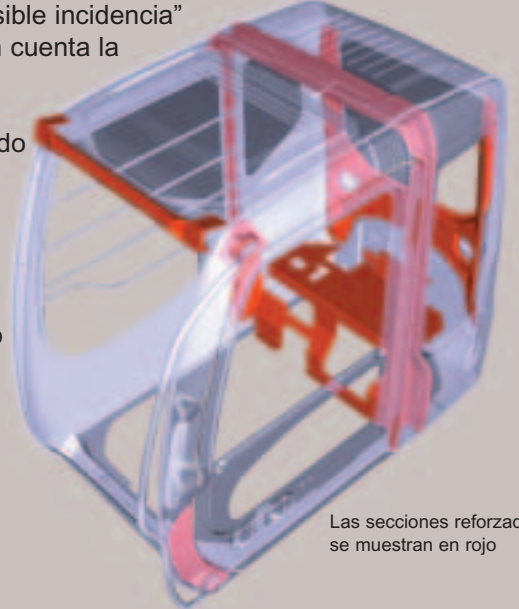

Las secciones reforzadas se muestran en rojo

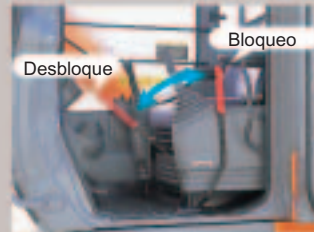

Palanca de desconexión del circuito de control piloto



Martillo de evacuación de emergencia

El selector de modo de pluma contribuye a reducir las sacudidas y los movimientos bruscos del cuerpo en las operaciones de alisado del terreno.

La distancia que el cuerpo puede ser elevado o desplazado por la parte delantera de la máquina puede **activarse** o **desactivarse**.

Esto contribuye a mejorar la comodidad y alarga la vida de los componentes.



<p>ON Modo cómodo</p> <p>El cuerpo se eleva o desplaza ligeramente, por lo que hay menos vibraciones e impactos.</p>	<p>OFF Modo potente</p> <p>El cuerpo se eleva y desplaza considerablemente, por lo que hay más vibraciones e impactos.</p>
---	---



Visibilidad descendente mejorada



Compartimento de almacenamiento



Seguro de ventana delantera de fácil bloqueo



Soporte para bebida (caliente y frío)

Funcional & Duradero.

Se han introducido mejoras importantes para lograr un mayor rendimiento y durabilidad general.

Menor coste de funcionamiento

Junta de cuchara duradera

Se ha adoptado un nuevo diseño para las juntas de la cuchara. Los pasadores de la misma son sólidos y largos, y están lubricados a través de los bujes para obtener una mayor durabilidad. El uso de cojinetes de cuchara reduce el desgaste de los pasadores.

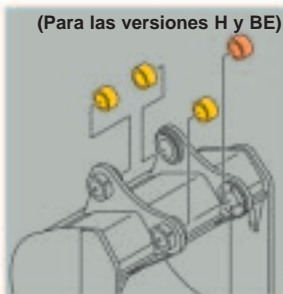

Cojinetes de la cuchara

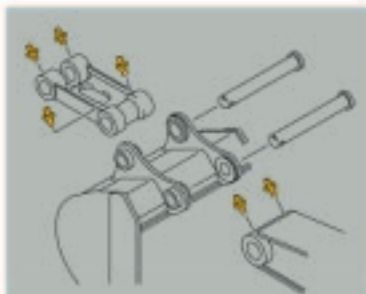

Lubricación a través de los bujes de los pasadores de la cuchara

Peldaños laterales reforzados



Carrocería reforzada para trabajos especialmente difíciles

El nuevo diseño de la cabina con vigas en X ayuda a dispersar la presión. Este diseño mejora la rigidez general de toda la estructura.

Dispositivo de desplazamiento resistente a posibles daños

Un dispositivo de desplazamiento compacto reduce las posibilidades de sufrir daños.

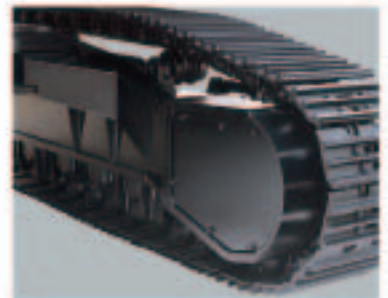

Ahorro inteligente.

La tecnología avanzada ayuda a reducir los gastos de mantenimiento.

Puertas de mantenimiento del motor

Estas pequeñas puertas de mantenimiento están distribuidas por toda la cubierta del motor. Basta con abrirlas para poder realizar inspecciones y tareas de mantenimiento rápidas y sencillas. No es necesario abrir toda la cubierta del motor.



Práctico espacio para herramientas

Z A X I S

■ Informe del estado de funcionamiento del equipo

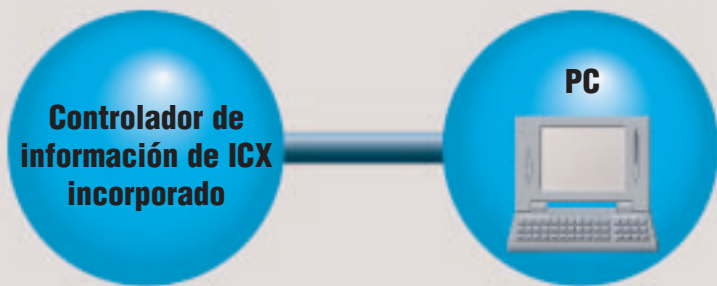

Soporte Tecnológico.

Servicios de información sobre el equipo

- Registro de funcionamiento
- Registro de errores
- Registro de alarmas
- Distribución de frecuencia
- Entre otros datos, temperatura del líquido refrigerante del radiador, sistema hidráulico, etc.



Se proporcionan los datos necesarios para tomar las decisiones correctas.

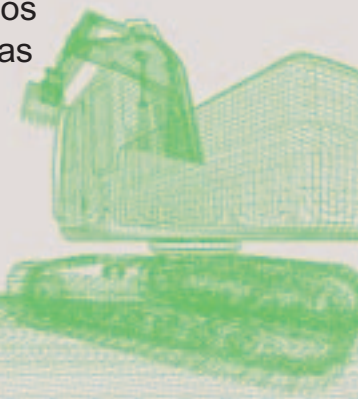

Z A X I S

Motor de control de emisiones

Cumple las normas de emisión de nivel 2 de la EPA (Environmental Protection Agency, Agencia de protección ambiental) de los EE.UU. y de nivel 2 de la CE.

- Anillo de guía del ventilador
- Ventilador grande
- Motor a bajas rpm



Las piezas de plástico etiquetadas facilitan un reciclaje eficaz

Diseño Ecológico.

Contribuye a la conservación de un medio ambiente más limpio.

Notas:
La fotografía muestra una cubierta abierta en el momento de la inspección.
Asegúrese de cerrar la cubierta durante el funcionamiento.



ZAXIS650H

Cuchara para rocas de 2,8 m³ (placas de desgaste lateral)

Las placas de desgaste lateral son muy fáciles de sustituir y forman parte del equipamiento estándar.

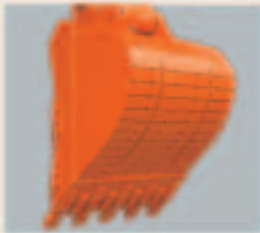

Barras cuadradas (5 unidades)

Ayudan a proteger la superficie de los dos extremos de la zona situada debajo del brazo.



Cabina con sobrepresión interna y protección superior incorporada

Se utiliza una cabina de gran tamaño que cumple la norma FOPS de los estándares de la ISO. Dispone de una protección superior para proteger al operador contra la posible caída de objetos. Existe una protección opcional para el parabrisas delantero que permite a la cabina adaptarse al nivel 2 de la norma OPG (norma ISO).



Protección frontal de la parte superior/inferior de la cabina (opcional)

FOPS: Falling Object Protective Structure
OPG: Operator Protective Guard

Parte delantera H (parte delantera reforzada)

Pluma H de 7,6 m / brazo H de 3,4 m

Las placas de acero más gruesas y el refuerzo adicional ofrecen mayor fiabilidad durante las operaciones de alta resistencia.

Bajocubierta de 4,5 mm para la estructura superior



Cabina con sobrepresión interna y protección superior incorporada (Cumple los estándares de la norma FOPS de la ISO)

Peldaños laterales reforzados

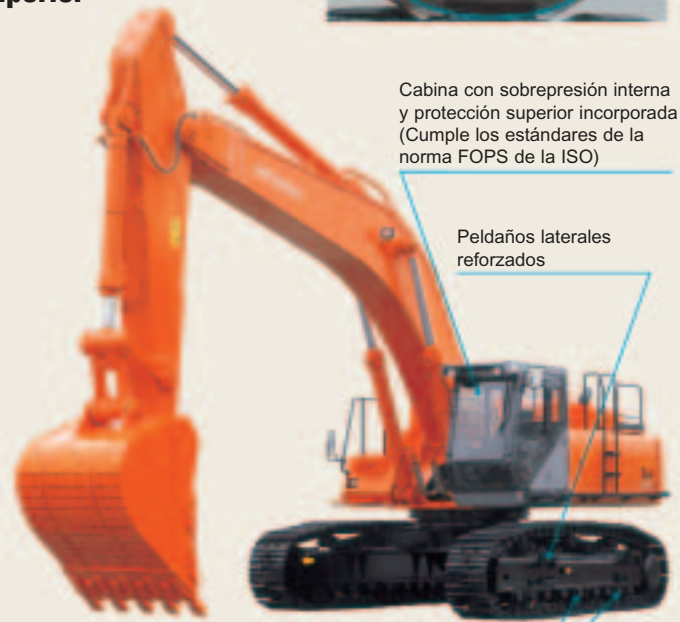

Protección de orugas H (Tipo dual - 1 unidad en cada lado)
Protección de la oruga (Tipo único - 2 unidades en cada lado)

Máquina base útil para una gran variedad de trabajos.

ZAXIS650(LC)H

Pluma H de 7,6 m / brazo H de 3,4 m / cuchara para rocas de 2,8 m³

ZAXIS650(LC)H

Pluma BE de 6,6 m / brazo BE de 2,9 m / cuchara para rocas de 3,3 m³

ZAXIS600(LC)

Pluma de 7,6 m / brazo de 3,5 m / cuchara de 2,7 m³ (2,9 m³)

ZAXIS600(LC)

Pluma de 7,6 m / brazo semilargo de 4,1 m / cuchara de 2,3 m³ (2,5 m³)

ZAXIS600(LC)

Pluma de 7,6 m / brazo largo de 5,2 m / cuchara de 2,0 m³

ZAXIS600LC

Pluma de 9,2 m / brazo largo de 5,2 m / cuchara de 1,5 m³

ZAXIS600(LC)

Pluma BE de 6,6 m / brazo BE de 2,9 m / cuchara de 3,5 m³

ZAXIS600(LC)

Pluma de 7,6 m / brazo corto de 2,9 m / cuchara de 2,9 m³

Nota: Los datos entre () representan los de la versión LC

Hitachi Construction Machinery (Europe) NV

Souvereinstraat 16 4903 RH Oosterhout

P.O. Box 404, 4900 AK Oosterhout, Países Bajos

T +31(0)162 484 400, **F** +31(0)162 457 453, **URL** : www.hcme.com

Sicilieweg 5, haven 5112, 1045 AT Amsterdam

P.O. Box 59239, 1040 AK Amsterdam, Países Bajos

T +31 (0)20 4476700, **F** +31 (0)20 3344045, **URL** : www.hcme.com

*Estas especificaciones están sujetas a posibles cambios sin previo aviso.
Las ilustraciones y fotografías muestran modelos estándar y es posible que no incluyan equipamiento opcional, accesorios y todo el equipamiento estándar con algunas diferencias en color y características.
Antes de usar la máquina, lea el manual del operador para utilizar la máquina correctamente.*

KS-S398Q

07.03