

## ZAXIS160LCT

A P P L I C A T I O N

テレスコピック  
クローラクレーン

国土交通省 低騒音型建設機械 指定申請中

国土交通省 排出ガス対策型建設機械(第2次基準値)指定申請中

4段ブーム

8tぶりの本格クレーン

つり上げ荷重：**8.0t** × 2.5m

作業半径：0.9t × 13.2m

8t

## 充実した安全装置

- モーメントリミッタ
- 作業範囲制限装置
- フック巻過防止装置
- 負荷率外部表示灯

〈注〉写真はカタログ撮影用の姿勢です。また、一部オプション品を含みます。  
実作業で機械を離れる場合は、必ず作業装置を接地させるなど、安全に心掛けてください。

# Zaxis160LCT

## ■モーメントリミッタ

過負荷による転倒を防止するため、警報を発生して危険側（フック巻上、ブーム伏せ、ブーム伸ばし）への作動を自動停止します。また、「定格荷重」「実荷重」「限界地上揚程」「作業半径」「ブーム長さ」「ブーム角度」もデジタル表示。さらに、作業中の負荷率を10%おきランプで確認できます。



モーメントリミッタ

## ■作業範囲制限装置

「ブーム角度(上限・下限)」「最大揚程」「最大作業半径」を任意に設定することができます。設定した範囲を超えると自動停止するので、高架や電線などで作業範囲に制限があるところでも確認しながらスムーズな作業ができます。

## ■寸法図

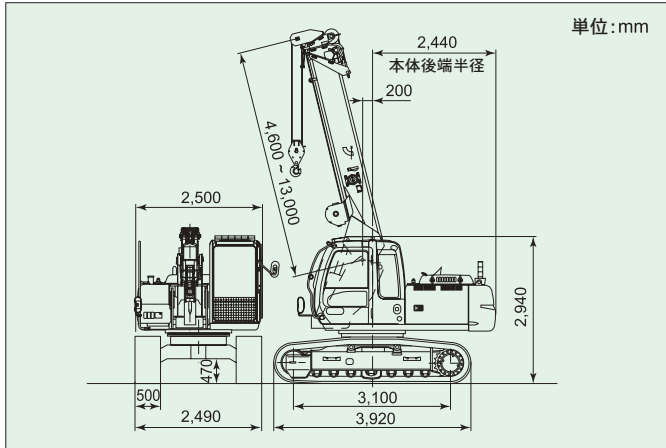

## ■仕様

	ZX160LCT		
	グロースシュー	アートライナ	
運転質量	kg	15,400	15,900
輸送時全長	mm	7,360	
最大つり上げ荷重×作業半径	t×m	8.0×2.5	
フック最大地上揚程	m	13.7 (5本掛)*	
フック最大地下揚程	m	18.0 (5本掛)*	
ブーム長さ	m	4.6 ~ 13.0	
ブーム起伏角度	度	-3° ~ 76°	
ブーム起し速度	S	10.0 (-3° ~ 76°)	
ブーム伸び速度	長さm/時間S	8.4 / 14.0	
巻上ロープ速度	m/min	高速97 / 低速66	
巻上ロープ	φ mm×m	φ 10×111	
旋回速度	min <sup>-1</sup> (rpm)	2.0 (2.0)	
走行速度	km/h	3.0	
エンジン			
名称		いすゞAA-4BG1TC	
定格出力	kW/min <sup>-1</sup> (PS/rpm)	81 / 2,150 (110 / 2,150)	

(注)\* 揚程が大きくなるとねじれなどによりロープが絡みつくことがありますので注意してください。  
●単位は、国際単位系(SI)による表示です。( )内は、従来の単位表示を参考値として併記したものです。

# 日立建機株式会社

東京都文京区後楽2-5-1 〒112-8563  
国内事業本部 ☎(03)3830-8040  
URL: <http://www.hitachi-kenki.co.jp>

- カタログに記載した内容は、予告なく変更することがあります。
- 掲載写真は、販売仕様と一部異なる場合があります。
- 機械を離れるときは、必ず作業装置を接地させるなど、安全に心掛けてください。
- 本機の運転は「移動式クレーン運転士免許」取得者に限られます。

## 資格取得のご相談は(株)日立建機教習センタの各教習所へ

教習センタ	TEL.048-931-0121	神奈川	TEL.042-730-6716
北海道	TEL.0133-64-6388	愛知	TEL.0564-43-6578
宮城	TEL.022-364-6143	京都	TEL.075-957-4944
埼玉	TEL.048-931-0121	岡山	TEL.086-464-5411
茨城	TEL.029-828-2370	福岡	TEL.092-963-3634

## ■作業範囲図

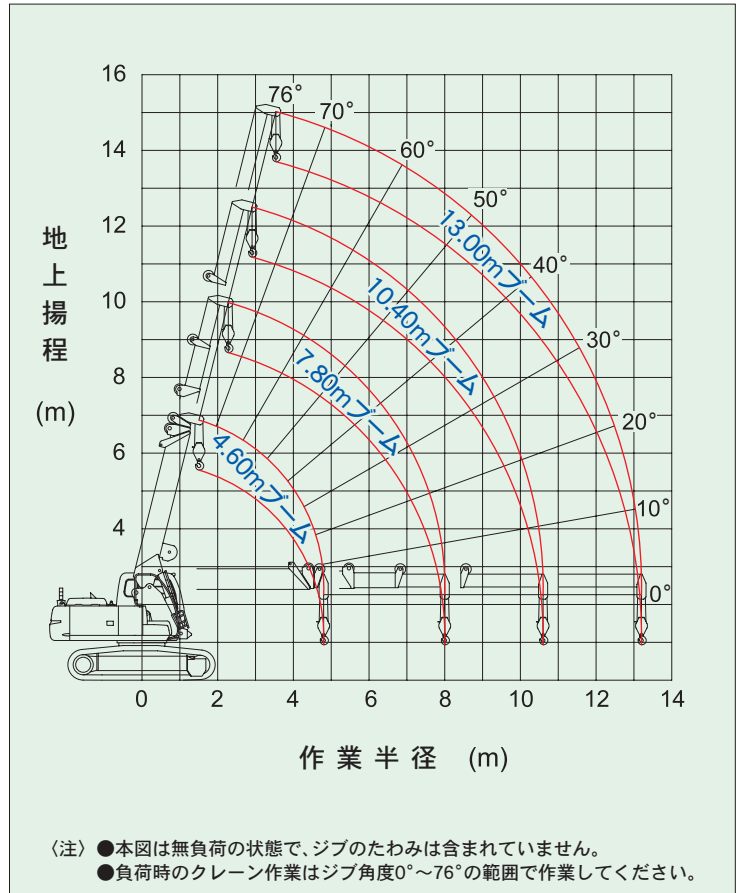

## ■定格総荷重表(5本掛け)

(全周方向)単位:kg

作業半径 (m)	4.6mブーム		7.8mブーム		10.4mブーム	13.0mブーム
	静止つり	走行つり	静止つり	走行つり	静止つり	静止つり
2.50	8,000	3,000	2.7m×7,000	2.7m×3,000		
3.00	7,000	3,000	7,000	3,000		
3.50	5,500	2,750	5,500	2,750	4,900	
4.00	4,900	2,450	4,900	2,450	4,900	3,900
4.50	4,150	2,075	4,250	2,125	4,300	3,900
5.00	4.8m×3,775	4.8m×1,885	3,650	1,825	3,650	3,650
6.00			2,820	1,410	2,820	2,820
7.00			2,250	1,125	2,250	2,250
8.00			1,820	910	1,820	1,820
9.00					1,550	1,550
10.00					1,320	1,320
11.00					10.6m×1,220	1,160
12.00						1,020
13.00						920
13.20						900

(注) ●静止つりの定格総荷重は、機械を水平堅土上に置いた場合の転倒荷重の78%以内、前方安定度は1.15以上の値です。  
●実際につり上げ可能な荷重は、上表の値からフックなどのつり具の質量を差し引いた値です。(8.0tフック:75kg)  
●走行つりの定格総荷重は、水平堅土上で走行できる値です。また、使用可能なブーム長さには制限があります。このとき、地面近くに荷を保持し、荷が振れないように低速走行すると共に、急発進、急停止や急な進路変更はしないでください。また、この走行中に旋回やフロント操作は危険ですから行わないでください。



正しい操作と、周囲への思いやりは、安全作業の第一歩です。  
ご使用前に、必ず「取扱説明書」をよく読み、正しくお使いください。

●お問い合わせは…